

MODELLEN

ML250

SPECIFICATIES

Voltage	Stroomafname	Belastbaarheid
12VDC	210mA	100%
24VDC	150mA	100%

POLARITEIT

De opener is polariteit onafhankelijk. De plus en de min aansluiting van de voeding kunnen omgekeerd worden aangesloten.

AANSLUITINGEN

ARBEIDSTROOM

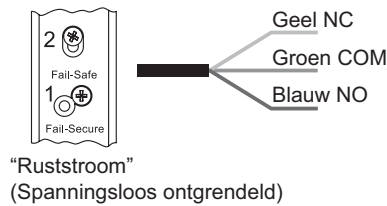
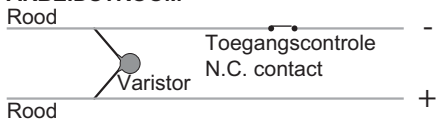

RUSTSTROOM

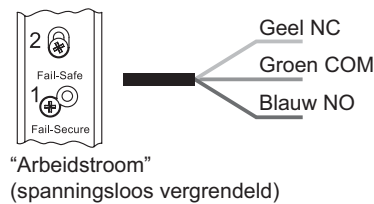
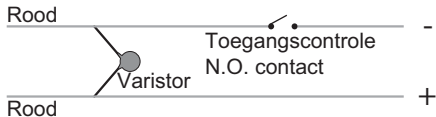

CONTACTBELASTBAARHEID SCHOOTSIGNALERING

Wisselcontact max. 3A/125VAC

OMZETTEN IN FUNCTIE (RUSTSTROOM/ARBEIDSTROOM)

Draai schroef 1 eruit, draai schroef 2 los. Verander de positie en zet beide schroeven vast.

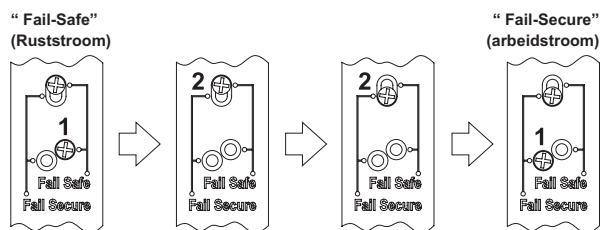

⚠ LET OP!

Verwijder schroef 2 niet volledig. Hierdoor kan de spoel los in de behuizing komen te liggen.

CONNECTOR

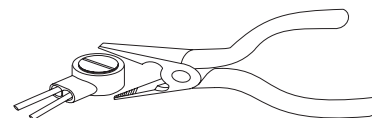

Gebruik een tang om de connector zo in te drukken dat de kop gelijk loopt aan de connector. De kabeleinden hoeven niet gestript te worden.

BENODIGDE GEREEDSCHAPPEN

Philips 2 schroevendraaier t.b.v. montage slot op de montageplaatjes.

MONTAGE

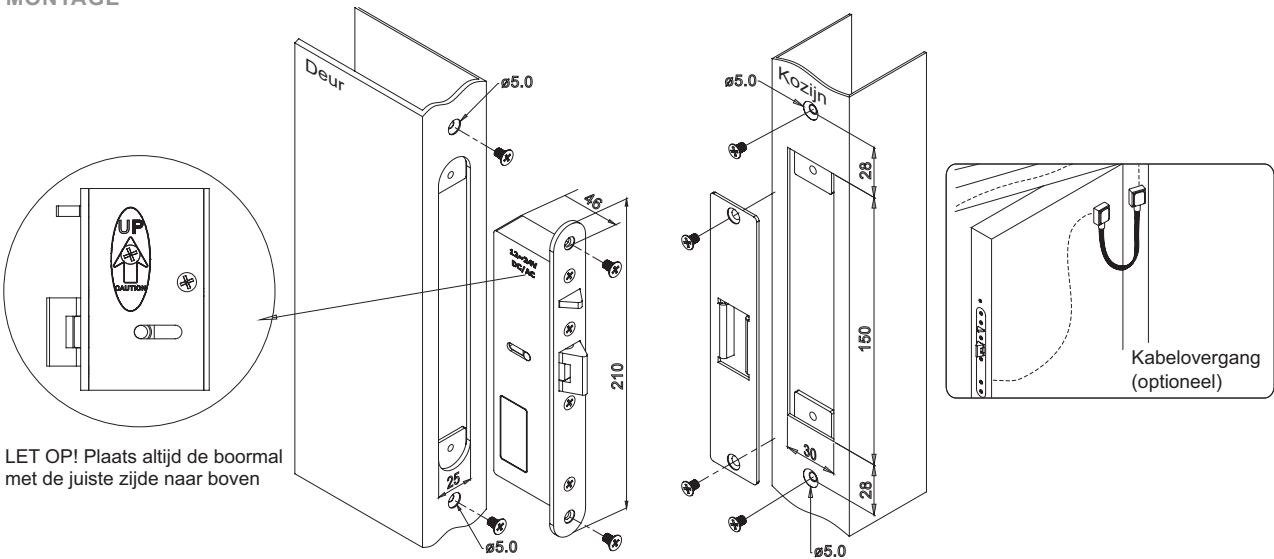

LET OP! Plaats altijd de boormal met de juiste zijde naar boven

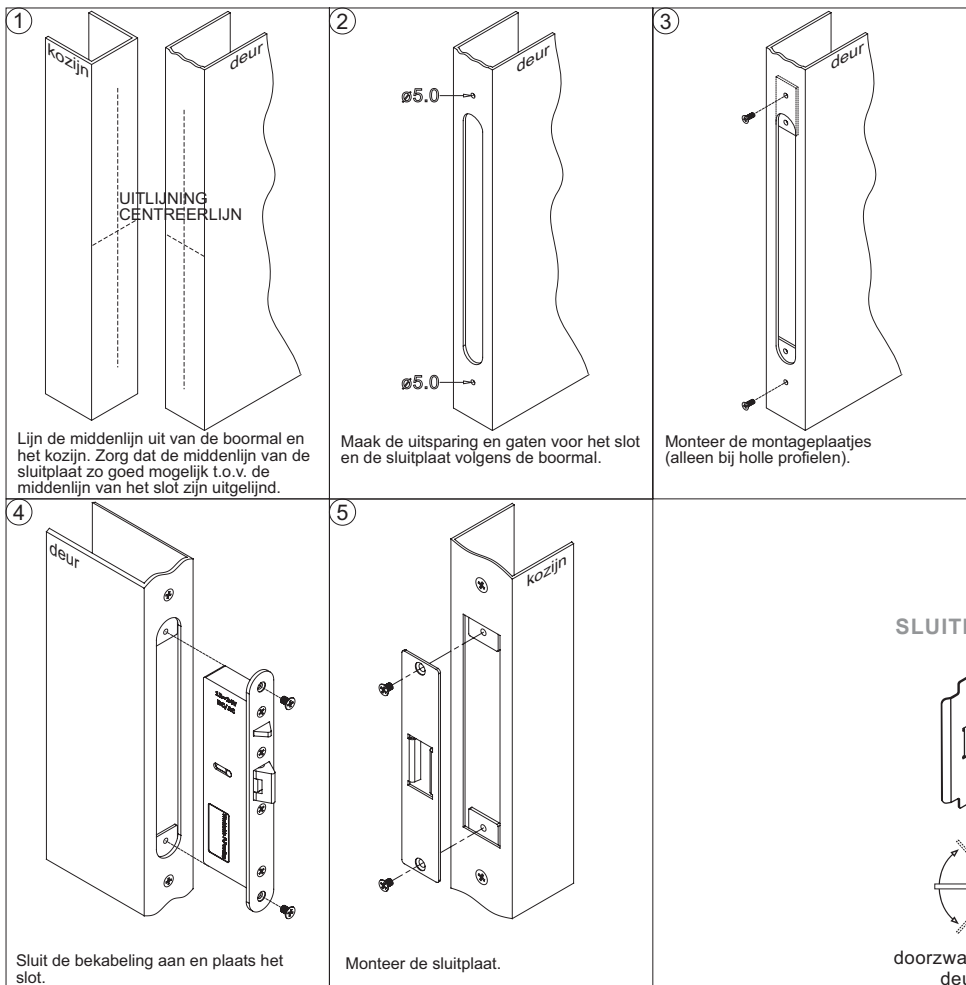

SLUITPLATEN

