



#### DESCRIPTION

Le type d'espace et l'utilisation du bâtiment sont déterminants pour sélectionner la bonne technique d'évacuation. Les normes européennes EN 179 et EN 1125 définissent la conception des issues de secours et des portes de secours. Les concepts de portes antipanique avec actionnement par barre horizontale selon EN 1125 sont destinés à être utilisés dans des bâtiments avec des espaces publics. Nos concepts de portes antipanique selon EN 1125 garantissent que les personnes en panique et peu familiarisées avec les chemins d'évacuation, peuvent toujours quitter le bâtiment en toute sécurité. Ces profilés antipanique pour montage en applique avec verrouillage d'un pêne sont adaptés aux portes simples.

#### CARACTÉRISTIQUES

- Tests effectués d'après EN 1125, EN 1634 et EN 1191
- Pour portes en bois, en acier ou profilées simples
- Version pour montage en applique
- En inox, noir/rouge (barre disponible optionnellement en d'autres couleurs)
- Livraison avec tous les accessoires nécessaires
- Pas besoin de spécifier le sens d'ouverture de la porte



REGARDER LA VIDÉO

MODÈLES

E-PR1 Concept de porte antipanique pour montage en applique, porte simple avec verrouillage d'un pêne, DIN gauche ou droite

E-DB500Z Garniture de porte extérieure pour cylindre Euro Profil, noir

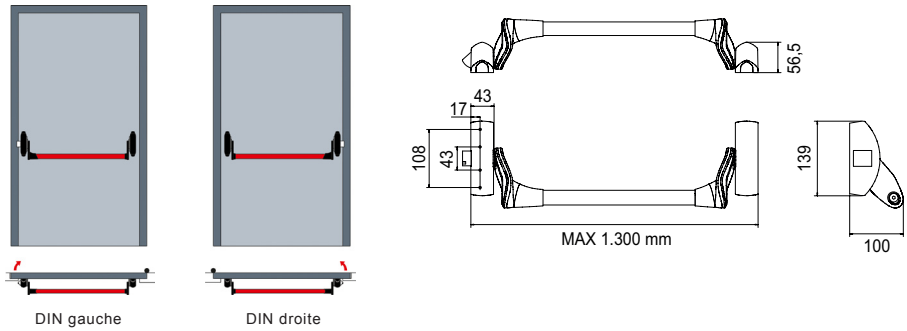

EN 1125

Pour les bâtiments publics où les utilisateurs ne sont pas familiers avec le chemin d'évacuation, mais doivent pouvoir l'ouvrir sans instruction.

Concepts de portes antipanique à commande mécanique par profilé ou barre horizontale.

Domaines d'application :

- Hôpitaux et cliniques
- Écoles et centres de formation
- Bâtiments publics
- Stades, arénas et complexes d'événements
- Centres commerciaux

